

CATALOGUE

Elise DELAMARE

THÈME

Ensemble des collections parcours design moderne et contemporain

TECHNIQUE

Impression

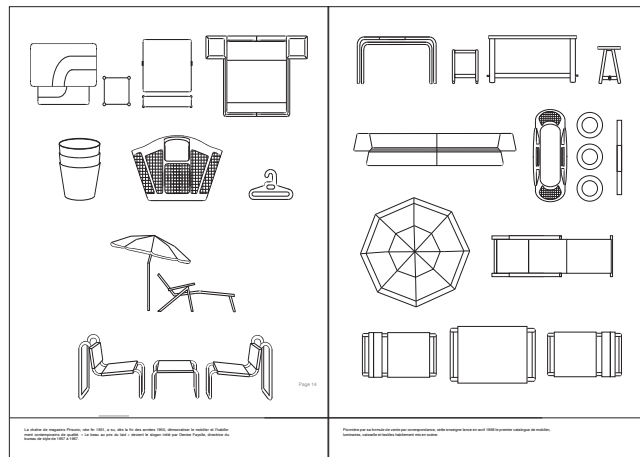
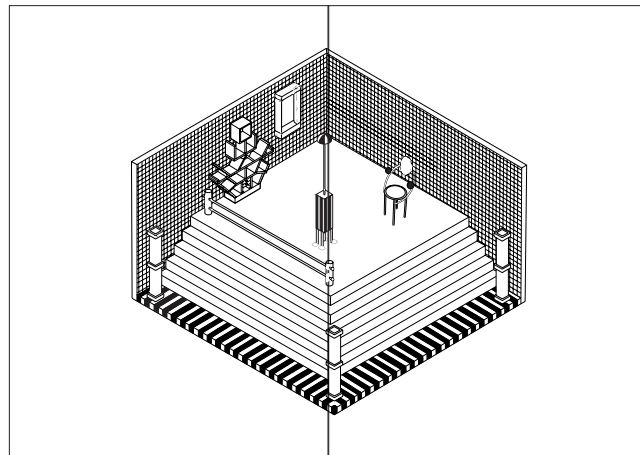
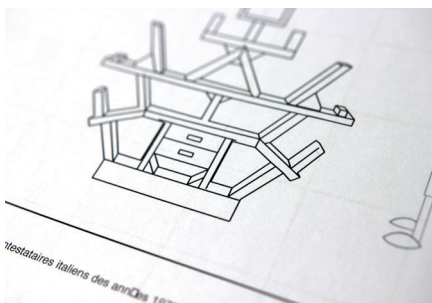

Quand des objets usuels rentrent au musée...

Présentation sous forme catalogue, de manière à faire revivre les objets du musée dans leur passé de productions industrielles, objets à valeur marchande.

Ici le catalogue recense chacun des objets présentés dans le parcours des collections modernes et contemporaines du MAD. Cette édition est l'occasion de classer, regrouper, ordonner, associer... Mobilier, habillement, vaisselle, la diversité des objets présentés donne lieu à un travail de mise en page et de jeu de composition.